



Ministerstvo dopravy České republiky  
Ministry of Transport of the Czech Republic

(Nábřeží L.Svobody 12, CZ-110 15 Praha 1



OSVĚDČENÍ o:"

COMMUNICATION concerning:"



UDĚLENÍ HOMOLOGACE  
ROZŠÍŘENÍ HOMOLOGACE  
ODEJMUTÍ HOMOLOGACE  
UKONČENÍ VÝROBY

APPROVAL GRANTED  
APPROVAL EXTENDED  
APPROVAL WITHDRAWN  
PRODUCTION DEFINITELY DISCONTINUED

typu zvláštní výstražné svítilny motorových vozidel podle Předpisu č. 65,  
doplněk 1; 2; 3; 4; 5; 6; 7; 8; 9  
of a type of special warning lamp for motor vehicles, pursuant to Regulation  
No. 65, Supplement 1; 2; 3; 4; 5; 6; 7; 8; 9

Homologace č.:  
Approval No.: 00 1707

Rozšíření č.:  
Extension No.: N/A

1. Zvláštní výstražná svítilna / rotující / staticky blikající svítilna / směrově blikající svítilna /  
úplný sloupec / poloviční sloupec / modrá / oranžová / červená <sup>1)</sup>  
Special warning lamp / rotating / stationary flashing lamp / directional flashing lamp /  
complete bar / half-bar / blue / amber / red <sup>1)</sup>

2. Zvláštní výstražná svítilna má jednu / dvě úrovně svítivosti <sup>1)</sup>  
Special warning lamp has one / two levels of intensity <sup>1)</sup>

Zvláštní výstražná svítilna sestávající s 1 samostatného celku  
Special warning lamp consists of 1 separate unit

3. U zvláštních výstražných svítilen se dvěma úrovněmi uvedte systém, kterého se užívá ke zvýšení intenzity osvětlení za dne:  
For special warning lamps having two levels of intensity, indicate the system used to obtain increased intensity at daytime:  
manuální přepínač  
manual switch

4. Užitý světelný zdroj,  
Used light source,  
- kategorie žárovky:  
- category of filament lamp: ano / ne <sup>1)</sup> nebo;  
yes / no <sup>1)</sup> or;  
- výbojkový světelný zdroj:  
- gas discharge light source: ano / ne <sup>1)</sup> nebo;  
yes / no <sup>1)</sup> or;  
- LED:  
Lumileds C:L1C1-PCA1000000  
- Modul zdroje světla:  
ano / ne <sup>1)</sup> nebo;  
- Light source module: yes / no <sup>1)</sup> or;

Specifický identifikační kód modulu zdroje světla: -  
Light source module specific identification code: -

5. Jmenovité napětí výstražného světla:  
Rated voltage of special warning lamp:

12V, 24V

XA2 E8 1707

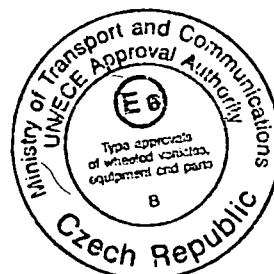

6. Obchodní název: | Značka zařízení: | Varovná světla  
Business name: | Trade mark of the device: | Special Warning Lamp |   
Název výrobce typu zařízení: | EMP(x)2STE3A; EMP(x)2QME3A;  
Manufacturer's name for the type of device: | EMP(x)2SME3A  
Note: (x) = S is a Standard Part Number  
(x) = C is a Configured Part Number

7. Název a adresa výrobce: | Soundoff Signal  
Manufacturer's name and address: | 3900 Central Parkway  
Hudsonville, MI USA 49426

8. Název a adresa případného zástupce výrobce: | N/A  
If applicable, name and address of  
manufacturer's representative:

9. K homologaci dodáno dne: | 09.10.2017  
Submitted for approval on:

10. Technická organizace pro homologační zkoušky: | Elektrotechnický zkušební ústav, s.p.  
Technical service responsible for approval tests:

11. Datum zprávy vydané touto organizací: | 07.11.2017  
Date of report issued by that service:

12. Číslo zprávy, vydané touto organizací: | 701258-01/03  
Number of report issued by that service:

13. **HOMOLOGACE UDĚLENA/ODMÍTNUTA/ROZŠÍŘENA/ODEJMUTA** <sup>1/</sup>  
**APPROVAL GRANTED/REFUSED/EXTENDED/WITHDRAWN** <sup>1/</sup>

14. Důvod(-y) rozšíření (je-li vhodné):  
Reason(s) of extension (if applicable):

15. Místo: | Praha  
Place:

16. Datum: | 09.11.2017  
Date:

17. Podpis: |   
Signature: | Dalibor Tatýrek

18. K tomuto osvědčení je přiložen soupis dokumentů, uložených u orgánu státní správy, který udělil homologaci a které jsou dostupné na vyžádání.

The list of documents filed with the Administration Service which has granted approval and available on request is annexed to this communication.

<sup>1/</sup> Nehodící se škrtněte  
Strike out what does not apply

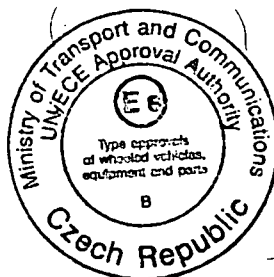

Výkresy č.: 01  
 Drawings No.: 01

Optical Axis Drawing  
 Location and Direction of Optical Axis



PO Box 206  
 3900 Central Parkway  
 Hudsonville, MI 49426  
 toll free 800.338.7337  
 office 616.896.7100  
 office fax 616.896.1226  
 order fax 616.896.1286

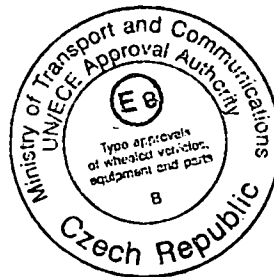
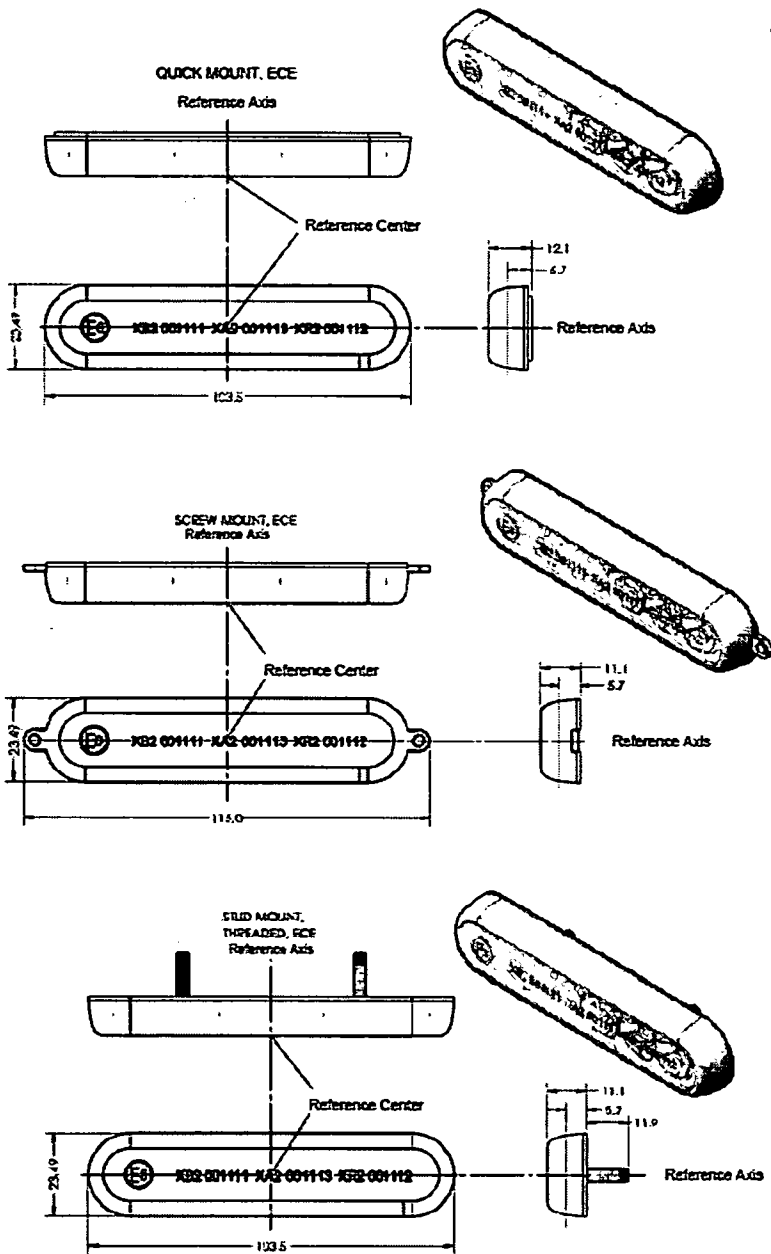

SAMPLE OF HOMOLOGATION MARK

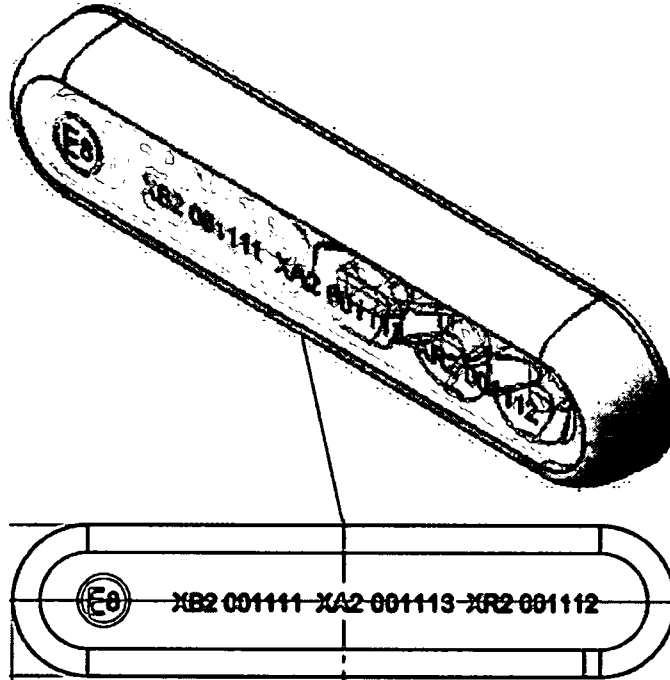

PO Box 206  
3900 Central Parkway  
Hudsonville, MI 49426  
toll free 800.338.7337  
office 616.896.7100  
office fax 616.896.1226  
order fax 616.896.1286

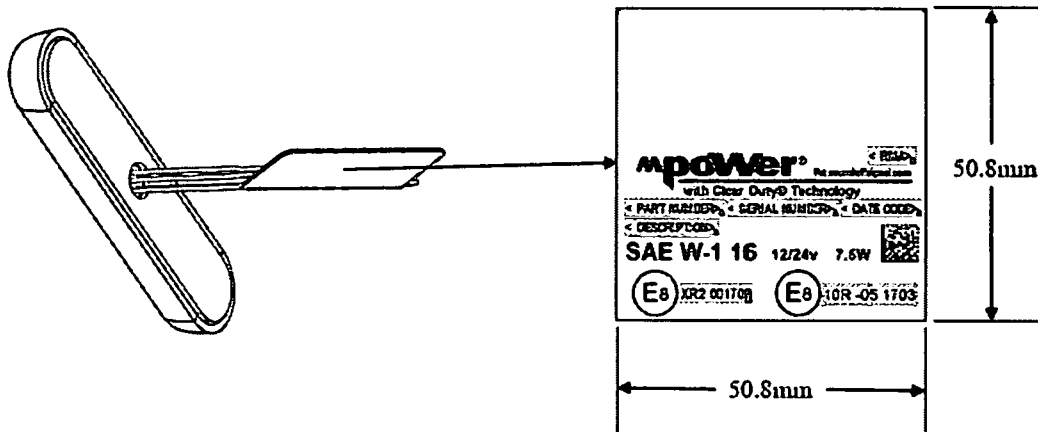

This is a graphical representation showing a label wrapped around the wire leads of each unit.

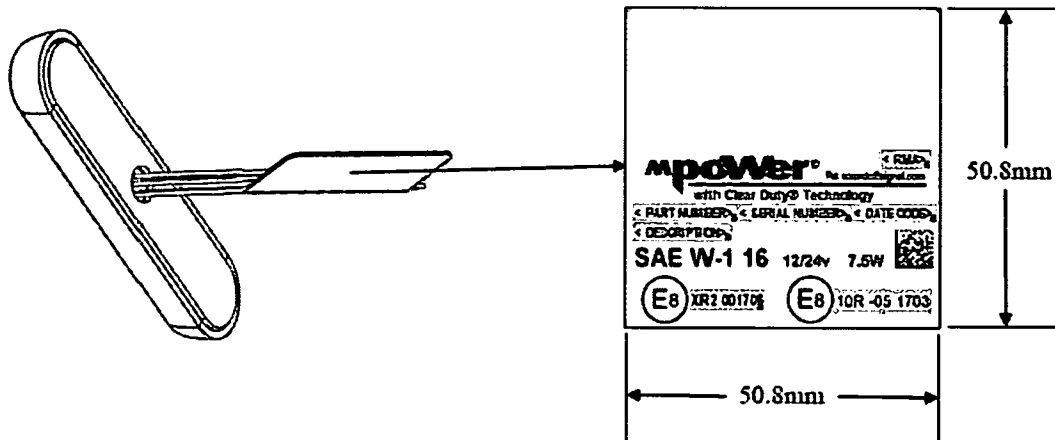

Samples of Labels  
Approval mark labels:

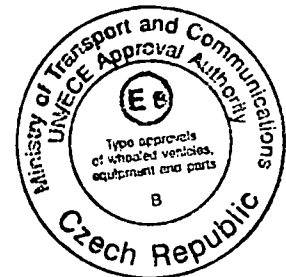
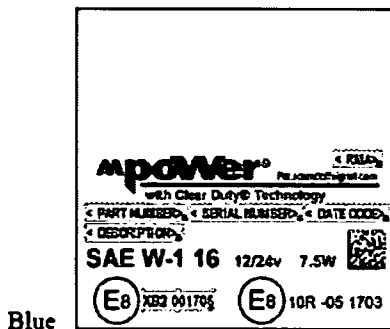
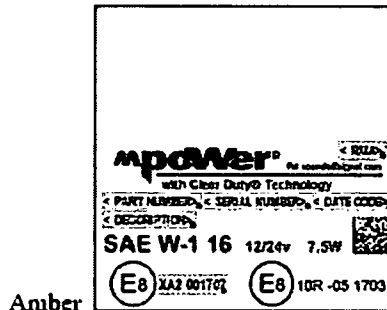
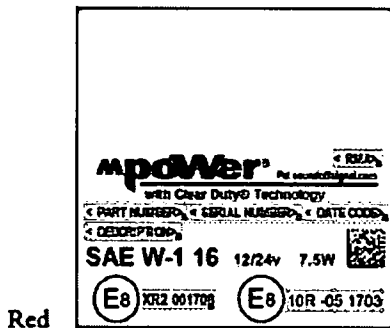

PROPOSAL OF APPROVAL MARKS

**E8 XA2 00 0000**

Base dimension (a = 8 mm) and its ratio with other dimensions is in accordance with Directive ECE Regulation No. 65.